

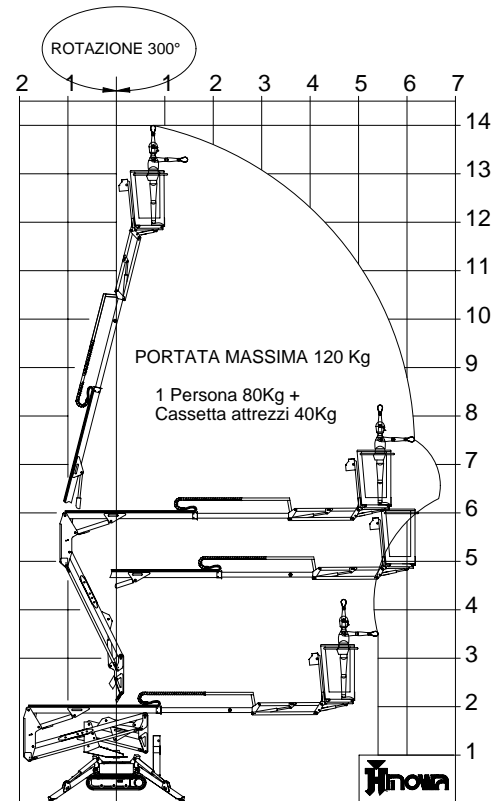

PIATTAFORMA AEREA GOLDLIFT 14.70

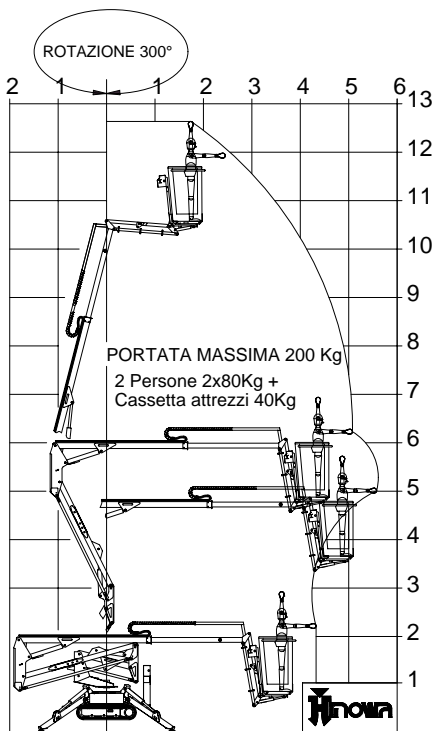
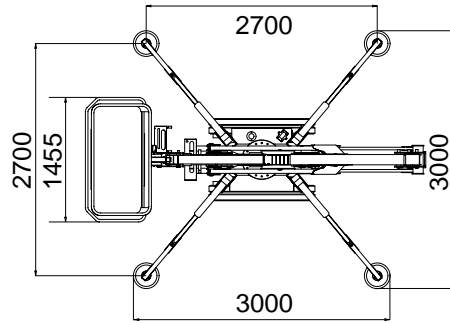
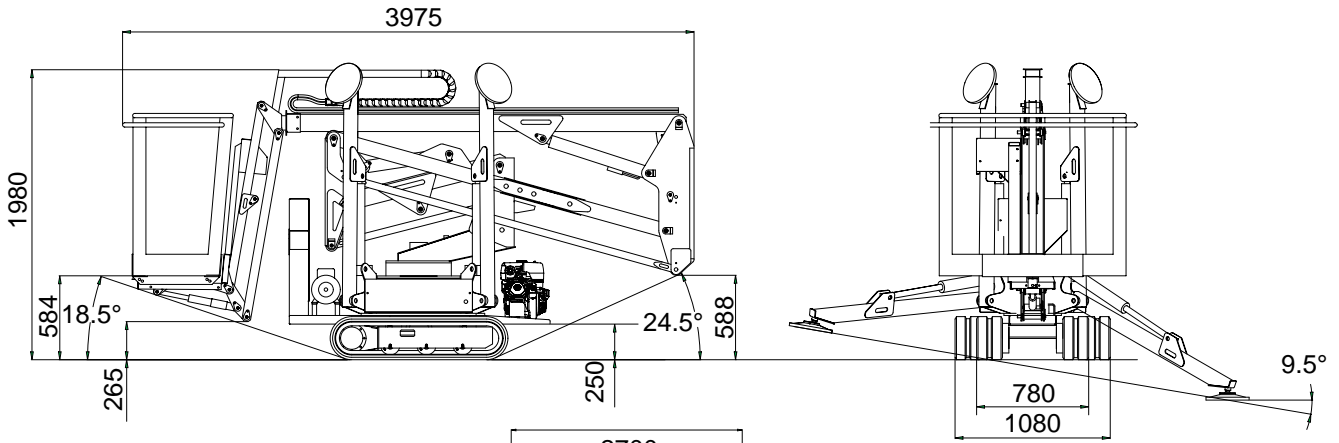

PIATTAFORMA AEREA GOLDLIFT 14.70

MOTORE BENZINA

Marca.....HONDA
Tipo.....GX270 – GX390
Cilindri e cilindrata..... monocilindrico 270 cc / 389 cc
Potenza lorda max. 9 cv – 6,7 kw / 13 cv – 9,6 kw @ 3600 rpm
Regime di taratura..... 3000 rpm
Avviamento elettrico.....12 volt

MOTORE DIESEL

Marca.....HATZ
Tipo.....1B30
Cilindri e cilindrata..... monocilindrico 347 cc
Potenza lorda max. 6,8 cv – 5,0 kw @ 3600 rpm
Regime di taratura..... 3000 rpm
Avviamento elettrico.....12 volt

MOTORE ELETTRICO..... 4 poli 220 v 50 Hz - 1,5 kw / 2,2 cv

DISTRIBUTORE PARTE AEREA

Marca.....WALWOIL
Tipo.....meccanico

DISTRIBUTORE PARTE A TERRA

Marca.....WALWOIL
Tipo.....meccanico

POMPA IDRAULICA

Marca.....CASAPPA
Tipo e numero..... n° 2 + n° 2 ad ingranaggi
Portata litri minuto.....n° 2 x 9 lpm + n° 2 x 4,5 lpm
Pressione..... 180 bar

CINGOLATURA

Tendicingolo..... a grasso
Marca BRIDGESTONE
Dimensioni..... mm 180 x 72 x 37
Rulli per lato.....3 + slitta
Carreggiata del passo variabile.....780 / 1080
Velocità di traslazione.....1,3 km/h
Velocità di traslazione doppia (opzional) 1,2 km/h / 2,4 hm/h

PESO OPERATIVO (escluso operatore)..... Kg 1700

SERBATOIO BENZINA litri 6,5

SERBATOIO GASOLIO litri 5,5